



CANTO

canto.mx



Cada mueble diseñado en CANTO refleja la coexistencia de lo natural y lo humano, integrando el cuidado de distintos procesos de artesanos mexicanos, y el diseño poético de Oscar Hagerman, dando como resultado piezas únicas que conviven en armonía con el hombre.

Oscar Hagerman

La arquitectura y los muebles de Oscar Hagerman (1936) remiten a lo esencial, parten de una austera sencillez. Durante más de cincuenta años ha trabajado en comunidades rurales en México diseñando y construyendo escuelas, viviendas, clínicas y otros proyectos. Su arquitectura, hecha con los "materiales directos de la tierra", y su diseño de mobiliario, "la más pequeña de las arquitecturas", coinciden en ser aproximaciones sutiles que crean un diálogo permanente con el lugar y la cultura.

SILLAS

Serie por:
**Oscar
Hagerman**

Como la silla del cuadro de Van Gogh. "Mi diseño tiene que ver con ella, pero cuidé la comodidad y su fabricación, que fue muy sencilla. Los artesanos la copiaron y la empezaron a vender en las banquetas, en los mercados". Con el diseño de sillas, Hagerman descubrió que quería compartir su vida con su gente, sentarse junto a ella, calentarse las manos frente al fuego, hablar sin prisa de las jornadas diarias, simplemente ser parte de su vida cotidiana.



Silla Arrullo

Serie por:
**Oscar
Hagerman**

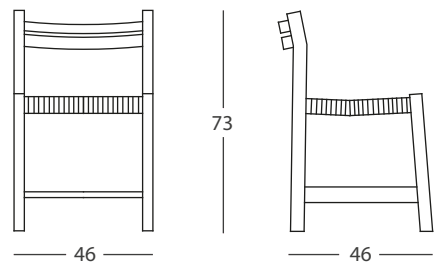

Madera Tzalam, encino americano y ayacachuite.
Asiento Tule, cinta de algodón y cinta sintética.
Respaldo Tule, cinta de algodón y cinta sintética.
Acabados Laca Mate y aceite de linaza.



Silla Arrullo Modelo 2012

Serie por:

**Oscar
Hagerman**

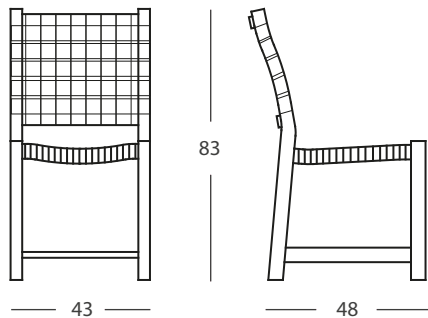

Madera
Asiento
Respaldo
Acabados

Tzalam, encino americano y ayacahuite.
Tule, cinta de algodón y cinta sintética.
Tule, cinta de algodón y cinta sintética.
Laca mate y aceite de linaza.



Silla Arrullo Modelo 2015

Serie por:

Oscar
Hagerman

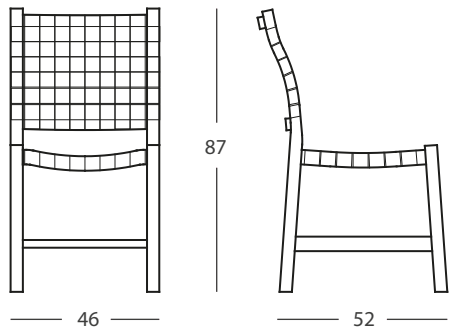

Madera
Asiento
Respaldo
Acabados

Tzalam, encino americano y ayacahuite.
Tule, cinta de algodón y cinta sintética.
Tule, cinta de algodón y cinta sintética.
Laca mate y aceite de linaza.



Silla Ruisenñor

Serie por:
Oscar Hagerman

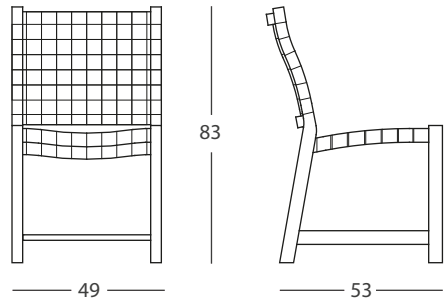

Madera
Asiento
Respaldo
Acabados

Ayacahuite, encino americano y tzalam.
Tule, cinta de algodón y cinta sintética.
Tule, cinta de algodón y cinta sintética.
Laca mate y aceite de linaza.



Silla Ruiñeñor Con Brazos

Serie por:
**Oscar
Hagerman**

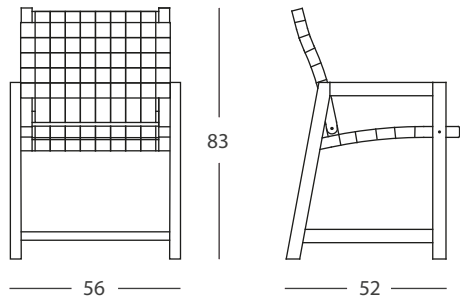

Madera
Asiento
Respaldo
Acabados

Tzalam, encino americano y ayacahuite.
Tule, cinta de algodón y cinta sintética.
Tule, cinta de algodón y cinta sintética.
Laca mate y aceite de linaza.



Silla Ruiñeñor Con Brazos 2015

Serie por:
**Oscar
Hagerman**

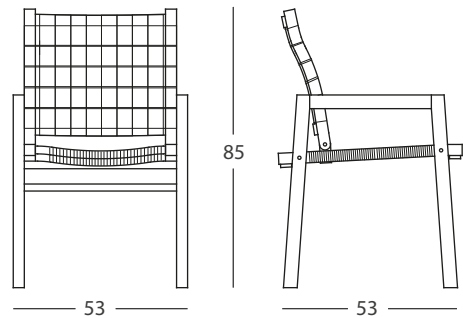

Madera

Tzalam, ayacahuite, encino y haya.

Asiento

Tule, mimbre, cinta de algodón y cinta sintética.

Respaldo

Cinta de algodón y cinta sintética.

Acabados

Laca mate y aceite de linaza.



Silla Ruiñeñor

Para Personas Mayores

Serie por:
**Oscar
Hagerman**

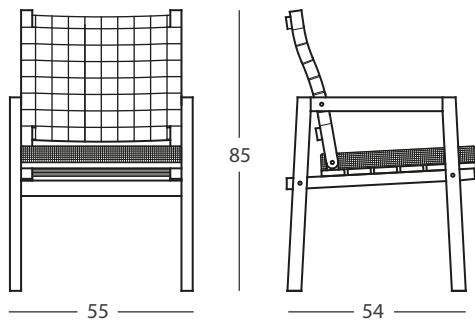

Madera
Cojín
Respaldo
Acabados

Tzalam, ayacahuite, encino y haya.
Yute.
Cinta de algodón y cinta sintética.
Laca mate y aceite de linaza.



Silla Ruisenñor

De descanso respaldo alto

Serie por:
Oscar Hagerman

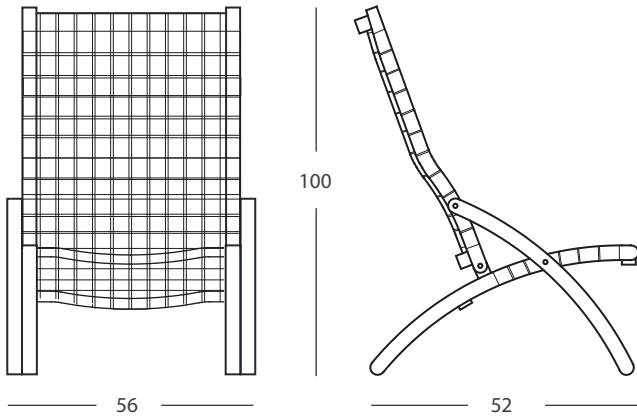

Madera
Asiento
Respaldo
Acabados

Tzalam, encino americano y haya.
Tule, cinta de algodón y cinta sintética.
Tule, cinta de algodón y cinta sintética.
Laca mate, aceite de linaza.



Silla Ruisenñor De descanso

Serie por:
**Oscar
Hagerman**

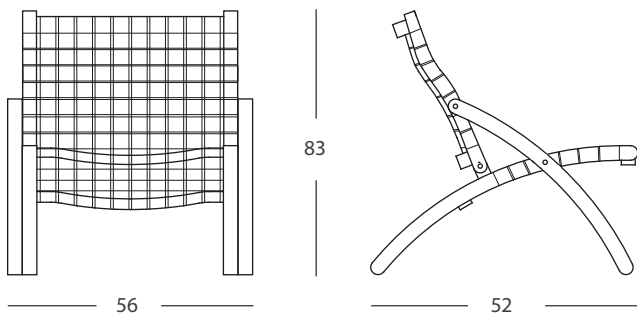

Madera Tzalam.
Asiento Tule, cinta de algodón y cinta sintética.
Respaldo Tule, cinta de algodón y cinta sintética.
Acabados Laca mate y aceite de linaza.



Silla Ruiñeñor

De descanso con
Descansa Pies

Serie por:
**Oscar
Hagerman**

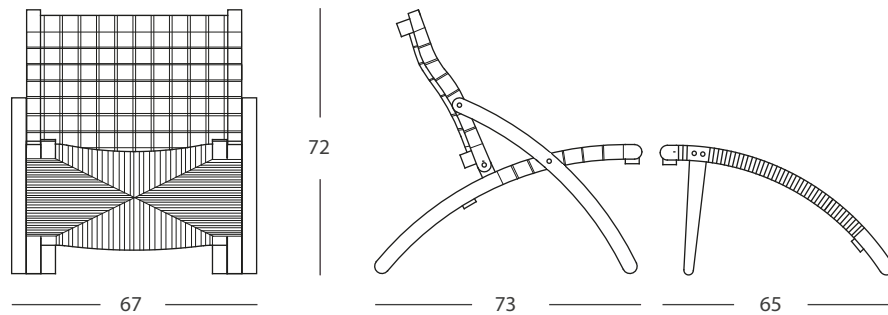

Madera Tzalam.
Asiento Tule, cinta de algodón y cinta sintética.
Respaldo Tule, cinta de algodón y cinta sintética.
Acabados Laca mate y aceite de linaza.



CANTO

Silla Colibrí

Serie por:
**Oscar
Hagerman**

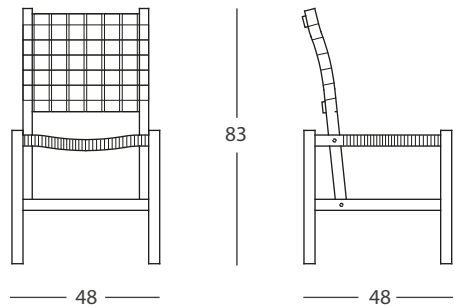

Madera
Asiento
Respaldo
Acabados

Ayacahuite y tzalam.
Tule, cinta de algodón y sintética.
Cinta de algodón, cinta sintética y tule.
Laca mate.



Silla Colibrí Para Niños

Serie por:
**Oscar
Hagerman**

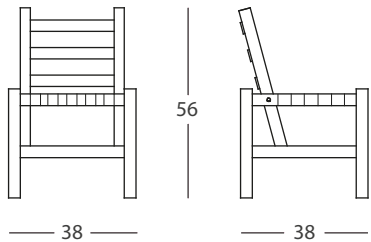

Madera
Asiento
Acabados

Ayacahuite, tzalam y pino.
Tule, cinta de algodón y cinta sintética.
Laca mate, aceite de linaza.

Silla Colibrí

De Descanso

Serie por:
**Oscar
Hagerman**

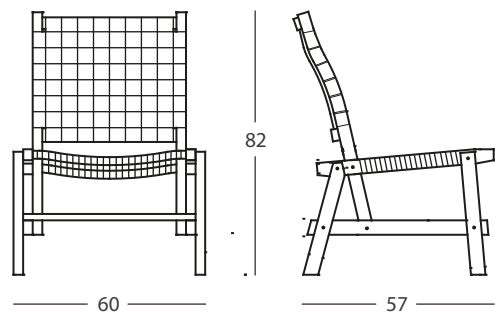

Madera
Asiento
Respaldo
Acabados

Tzalam, encino americano y ayacahuite.

Tule, cinta algodón y cinta sintética.

Tule, cinta algodón y cinta sintética.

Laca mate, aceite de linaza, aceite para exteriores.



Silla Maya

Serie por:
**Oscar
Hagerman**

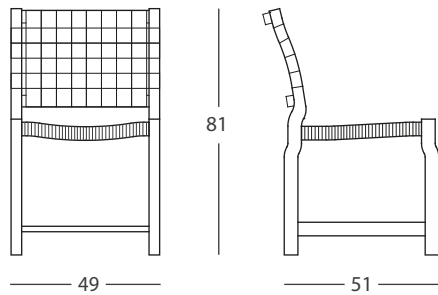

Madera
Asiento
Respaldo
Acabados

Tzalam, ayacahuite y encino.
Tule, cinta de algodón y cinta sintética.
Cinta de algodón y cinta sintética.
Laca mate y aceite de linaza.



Silla Maya Para Barra

Serie por:
**Oscar
Hagerman**

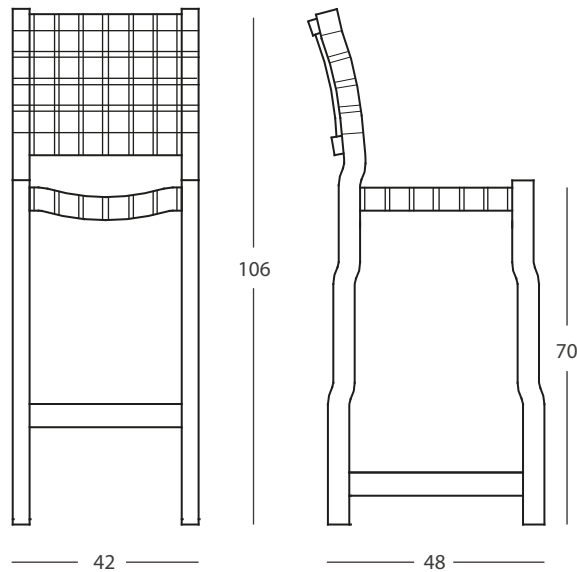

Madera
Asiento
Respaldo
Acabados

Tzalam, encino americano y ayacahuite.

Tule, cinta de algodón y cinta sintética.

Tule, cinta de algodón y cinta sintética.

Laca mate, aceite de linaza y aceite para exteriores.



CANTO

Silla Ganso

Serie por:
**Oscar
Hagerman**

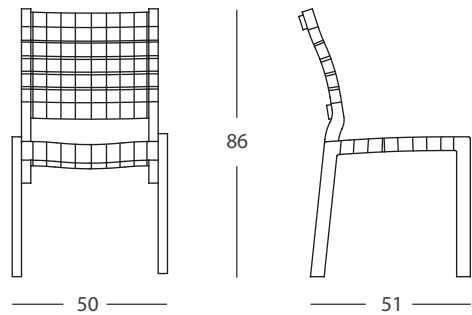

Madera
Asiento
Respaldo
Acabados

Triplay de Abedul, Tzalam y Roble.
Tule, cáscara de mimbre, cinta de algodón y cinta sintética.
Cinta de algodón y cinta sintética.
Laca mate y aceite de linaza.



CANTO

BANCOS & SILLONES

Serie por:
Oscar
Hagerman



Sillón Colibrí

Serie por:
**Oscar
Hagerman**

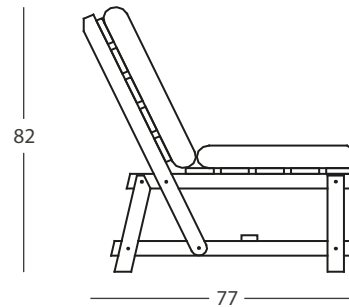
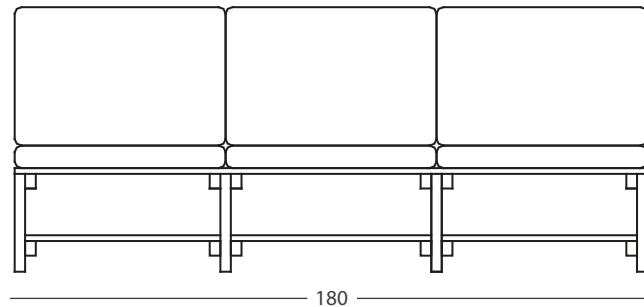

Madera Tzalam, encino americano y ayacahuite.
Cojín Yute.
Acabados Laca Mate, aceite de linaza y aceite para exteriores.

Sillón Colibrí

Para Exteriores

Serie por:
**Oscar
Hagerman**

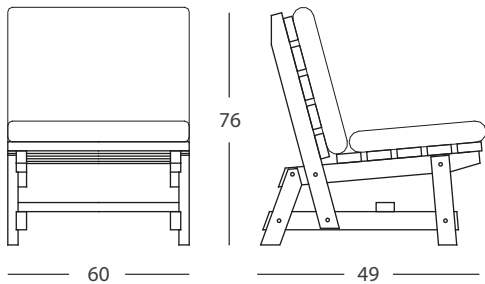

Madera
Acabados

Tzalam y machiche.
Aceite para exteriores.



Banca Colibrí

Para Exteriores

Serie por:
**Oscar
Hagerman**

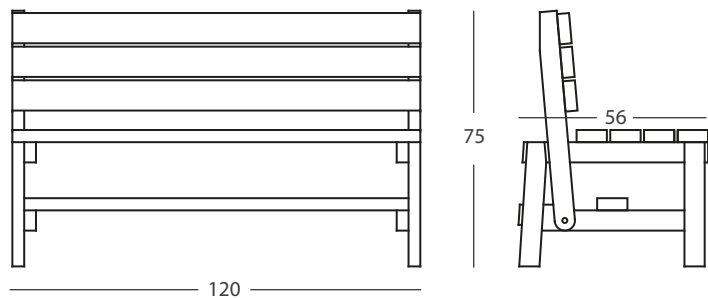

Madera Tzalam y machiche.
Acabados Aceite para exteriores.



Banco Gorrión

Serie por:
**Oscar
Hagerman**

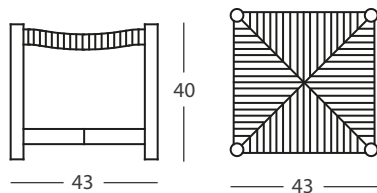

Madera Tzalam, encino americano y ayacahuite.
Asiento Tule, cinta de algodón y cinta sintética.
Acabados Natural, laca mate y aceite de linaza.



Banco Maya

Serie por:
**Oscar
Hagerman**

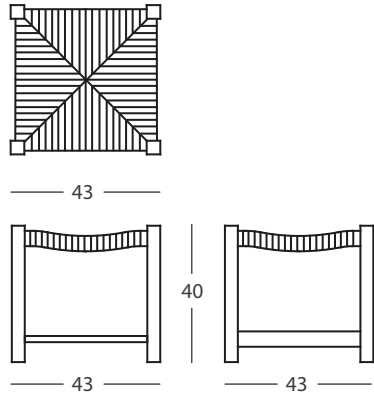

Madera Tzalam, machiche y pino.
Asiento Tule, cinta de algodón y cinta sintética.
Acabados Natural, laca mate y aceite de linaza.



Banco Jilguero

Serie por:

**Oscar
Hagerman**

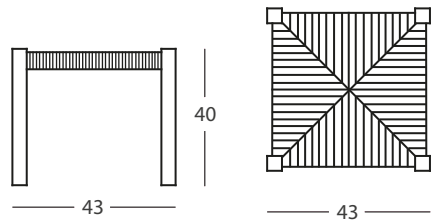

Madera Tzalam, encino americano y ayacahuite.
Asiento Tule, cinta de algodón y cinta sintética.
Acabados Natural, laca mate y aceite de linaza.



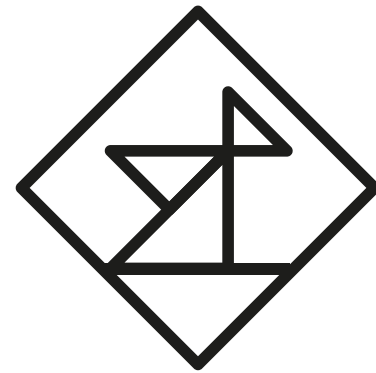

CANTO